

# • 35mm F1.4 AS UMC Gebrauchsanleitung

Danke für den Kauf unserer Objektiv. Sie haben eine besondere fotografische Erfahrungen mit dieser 35mm F1.4 AS UMC Objektiv.

Wir danken Ihnen für Ihr Vertrauen und wünschen Ihnen viel Freude und Erfolg mit Ihrem neuen Objektiv.

- Die Vorteile im Überblick:
1. hervorragendes Weitwinkelobjektiv für die Reportage- und Landschaftsfotografie
  2. ausgezeichnete Lichtstärke von 1:1,4
  3. Springblende
  4. gute Abbildungsqualität aufgrund von hochwertigen, asphärischen Glaslinsen
  5. Innenfokussierung
  6. manuelle Fokussierung

Abbildungen und technische Daten können abweichen.

- ⚠**
- Lesen Sie diese Gebrauchsanleitung sorgfältig durch, bevor Sie Ihr neues Gerät das erste Mal benutzen. Sie enthält alles, was Sie wissen müssen, damit Sie Personen- und Sachschäden vermeiden.
  - Beachten Sie alle Sicherheitshinweise in dieser Gebrauchsanleitung sorgfältig.
  - Bewahren Sie diese Gebrauchsanleitung sorgfältig auf. Geben Sie diese Gebrauchsanleitung an den neuen Besitzer weiter, wenn Sie das Gerät verkaufen oder anderweitig überlassen.

● **Bitte lesen Sie diese Bedienungsanleitung vor dem Gebrauch** ●

## 1. Bezeichnung der Komponenten

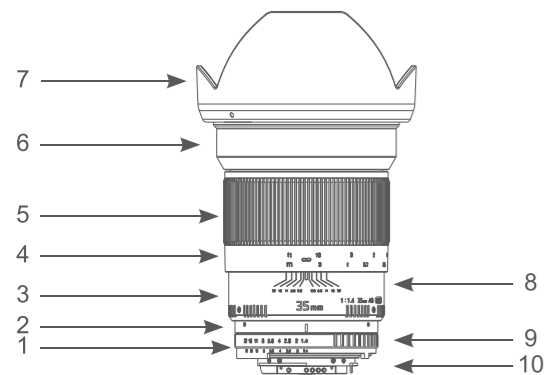

- |                                     |                                                                                |
|-------------------------------------|--------------------------------------------------------------------------------|
| 1 Kameraanschluss                   | 6 Gehäuse                                                                      |
| 2 Markierung für Blendeneinstellung | 7 Gegenlichtblende                                                             |
| 3 Markierung für Entfernungsskala   | 8 Schärfentiefskala                                                            |
| 4 Entfernungsskala                  | 9 Blendenring                                                                  |
| 5 Fokusring                         | 10 elektronische Kontakte zur Datenübertragung (nur bei AE-Objektiv für Nikon) |

## 2. Montage und Demontage

### Montage:

Halten Sie das Objektiv an dem Aufsatz für die Gegenlichtblende fest und führen das Objektiv vorsichtig in die Kamera. Drehen Sie das Objektiv sanft bis es einrastet.

### Demontage:

Halten Sie das Objektiv an dem Aufsatz für die Gegenlichtblende fest und drücken Sie den Entriegelungsknopf an Ihrer Kamera. Drehen Sie das Objektiv so lange bis die Skala der Tiefenschärfe auf einer Linie mit dem Kamerabajonett ist Sie können das Objektiv jetzt herausnehmen.

## 3. Fokussierung

Wenn Sie ein Objekt aus weiter Entfernung fokussieren möchten, drehen Sie den Fokussierungsring von ∞ zu 1 und fokussieren das deutlichste Objekt entweder mit Hilfe des Anzeigesignals auf der Kamera oder indem Sie es manuell überprüfen.

Wenn Sie ein Objekt aus naher Entfernung fokussieren möchten, drehen Sie den Fokussierungsring von 1 zu ∞ und fokussieren das deutlichste Objekt entweder mit Hilfe des Anzeigesignals auf der Kamera oder indem Sie es manuell überprüfen.

## 4. Einstellen der Helligkeit

Durch Drehen des Blendeneinstellungsring kann die Belichtung eingestellt werden.

## 5. Anbringen einer Gegenlichtblende

Die bajonettartige Gegenlichtblende lässt sich schnell, effizient, sicher und präzise installieren und schützt bei der Bildaufnahme vor Blendeflecken oder vor der Entstehung von Geistbildern.

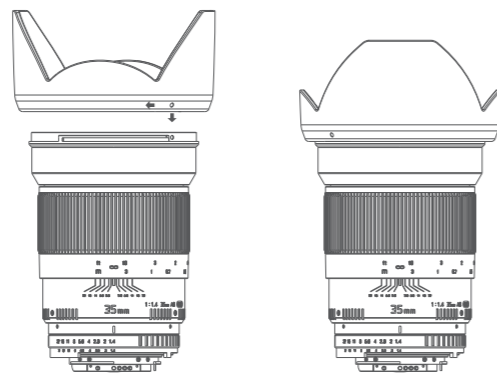

Richten Sie den Referenzpunkt auf der Gegenlichtblende am entsprechenden Referenzpunkt des Objektivs aus, schieben Sie die Gegenlichtblende auf das Objektiv und drehen Sie sie im Uhrzeigersinn, bis Sie ein Klickgeräusch hören.

## 6. Kameraeinstellungen

Bei manchen Kameras müssen vor Einsatz des Objektivs spezielle Einstellungen vorgenommen werden. Bitte nehmen Sie ggf. die nachfolgend aufgeführten Einstellungen vor.

## Canon EOS

Die Blende des 35/1,4 Canon EOS Anschlusses ist nicht für diese Kamera ausgerichtet. Wenn die Blendenzahl auf 8 oder größer eingestellt ist, können Sie möglicherweise nicht korrekt fokussieren da Sie Schwierigkeiten haben werden, das Subjekt durch den Sucher zu sehen. Fokussieren Sie daher, nachdem Sie das Objektiv an der Kamera angesetzt haben, mit Offenblende auf das Subjekt, und drehen Sie dann vor dem Auslösen den Blendenring um die Schärfentiefe und Helligkeit einzustellen, die Sie möchten.

1. Stellen Sie den Kameramodus auf ‚M‘.

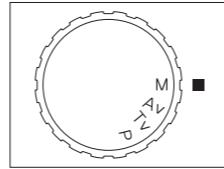

2. Passen Sie die Verschlusszeit an, um die passende Belichtung für die Helligkeit zu erhalten.

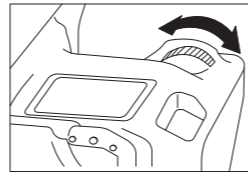

\* Bei manchen Canon Kameras wird, wenn Sie das Kameramodus Auswahlrad auf ‚Av‘ stellen und die Helligkeit einstellen, indem Sie den Blendenring am Objektiv drehen, die Belichtungszeit automatisch angepasst. In diesem Fall müssen Sie die Belichtungszeit nicht anpassen, was im M Modus nötig ist.

(Die Anweisung und Beschreibung basieren auf der 40D. Die Kameraeinstellungen sind je nach Modell unterschiedlich und können sich ändern wenn Funktionen hinzugefügt werden. Wenden Sie sich daher bitte an die Bedienungsanleitung Ihrer Kamera oder kontaktieren Sie den Hersteller Ihrer Kamera, um detaillierte Informationen zu erhalten.)

## Nikon (Fujifilm) F Anschluss

Der Nikon Anschluss hat Kontakte um mit der Nikon AF Kamera zu kommunizieren. Die Kontakte bieten folgende Funktionen: Sie ermöglichen den A, S und P Modus der Kamera. Wenn ein Subjekt richtig fokussiert ist, gibt die Kamera einen Signalton ab und / oder die Anzeigeleuchte geht an.

Einige Nikon Kameras können nur auslösen, indem Sie die Blende am Objektiv auf 22 stellen. Die gewünschte Blendeneinstellung kann anschließend an der Kamera vorgenommen werden.



Dieses Zeichen bedeutet, dass Ihr Gerät die Sicherheitsanforderungen aller anwendbaren EU-Richtlinien erfüllt.

**Entsorgung und Umweltschutz**  
Elektrische und elektronische Geräte sowie Batterien dürfen nicht mit dem Hausmüll entsorgt werden. Der Verbraucher ist gesetzlich verpflichtet, elektrische und elektronische Geräte sowie Batterien am Ende Ihrer Lebensdauer an den dafür eingerichteten, öffentlichen Sammelstellen oder an die Verkaufsstelle zurückzugeben. Einzelheiten dazu regelt das jeweilige Landesrecht. Das Symbol auf dem Produkt, der Gebrauchsanleitung oder der Verpackung weist auf diese Bestimmungen hin. Mit der Wiederverwertung, der stofflichen Verwertung oder anderen Formen der Verwertung von Altgeräten/Batterien leisten Sie einen wichtigen Beitrag zum Schutz unserer Umwelt.

## Pentax (Samsung GX) K

Av Modus - Der 35/1,4 Pentax (Samsung GX) K Anschluss unterstützt Av.

1. Bringen Sie den A Modus Indikator auf eine Linie mit der Schärfentiefskala, indem Sie die A Taste auf dem Blendenring des Objektivs drücken.

2. Stellen Sie die Modus Wählscheibe auf ‚Av‘.

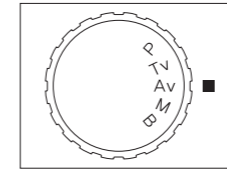

3. Stellen Sie die Fokusausswahl Taste auf ‚MF‘.

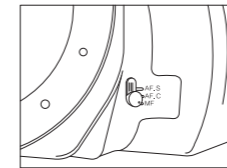

4. Stellen Sie das Menü auf der Kamera ein. Der Benutzer stellt das Menü ein. ► Der Blendenring wird verwendet. ► Nicht erlaubt.

5. Passen Sie die Helligkeit an, indem Sie das Rad hinten an der Kamera drehen.

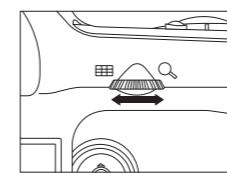

(Die Anweisung und Beschreibung basieren auf der K20D. Die Kameraeinstellungen sind je nach Modell unterschiedlich und können sich ändern wenn Funktionen hinzugefügt werden. Wenden Sie sich daher bitte an die Bedienungsanleitung Ihrer Kamera oder kontaktieren Sie den Hersteller Ihrer Kamera, um detaillierte Informationen zu erhalten.)

## Sony (Minolta) α

Die Blende des 35/1,4 Sony (Minolta) Anschlusses ist nicht für diese Kamera ausgerichtet. Wenn die Blendenzahl auf 8 oder größer eingestellt ist, können Sie möglicherweise nicht korrekt fokussieren da Sie Schwierigkeiten haben werden, das Subjekt durch den Sucher zu sehen. Fokussieren Sie daher, nachdem Sie das Objektiv an der Kamera angesetzt haben, mit Offenblende auf das Subjekt, und drehen Sie dann vor dem Auslösen den Blendenring um die Schärfentiefe und Helligkeit einzustellen, die Sie möchten.

1. Stellen Sie den Kameramodus auf ‚M‘.

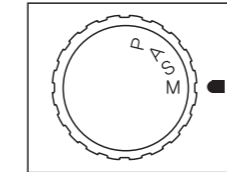

2. Stellen Sie die Fokusausswahl Taste auf ‚MF‘.

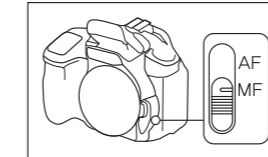

3. Passen Sie die Verschlusszeit an um die passende Belichtung für die Helligkeit zu erhalten.

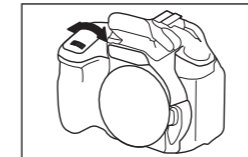

(Die Anweisung und Beschreibung basieren auf der α350. Die Kameraeinstellungen sind je nach Modell unterschiedlich und können sich ändern wenn Funktionen hinzugefügt werden. Wenden Sie sich daher bitte an die Bedienungsanleitung Ihrer Kamera oder kontaktieren Sie den Hersteller Ihrer Kamera, um detaillierte Informationen zu erhalten.)

## Samsung NX

Die Blende des 35/1,4 Samsung NX Anschlusses ist nicht für diese Kamera ausgerichtet. Wenn die Blendenzahl auf 8 oder größer eingestellt ist, können Sie möglicherweise nicht korrekt fokussieren da Sie Schwierigkeiten haben werden, das Subjekt durch den Sucher zu sehen. Fokussieren Sie daher, nachdem Sie das Objektiv an der Kamera angesetzt haben, mit Offenblende auf das Subjekt, und drehen Sie dann vor dem Auslösen den Blendenring um die Schärfentiefe und Helligkeit einzustellen, die Sie möchten.

1. Stellen Sie den Kameramodus auf ‚M‘.
2. Passen Sie die Verschlusszeit an, indem Sie das Rad auf der Auslösetaste drehen um die passende Belichtungszeit für die Helligkeit zu erhalten.

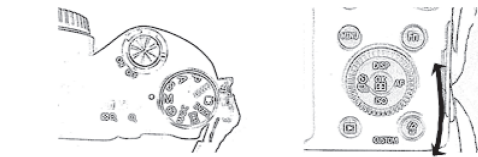

\* Bei manchen Samsung NX Kameras wird, wenn Sie im Kameramodus auf ‚A‘ sind und die Helligkeit mit dem Blendenring einstellen, die Belichtungszeit automatisch angepasst.

(Die Anweisung und Beschreibung basieren auf der NX10. Die Kameraeinstellungen sind je nach Modell unterschiedlich und können sich ändern wenn Funktionen hinzugefügt werden. Wenden Sie sich daher bitte an die Bedienungsanleitung Ihrer Kamera oder kontaktieren Sie den Hersteller Ihrer Kamera, um detaillierte Informationen zu erhalten.)

## Four Thirds

Die Blende des 35/1,4 Four Thirds Anschlusses ist nicht für diese Kamera ausgerichtet. Wenn die Blendenzahl auf 8 oder größer eingestellt ist, können Sie möglicherweise nicht korrekt fokussieren da Sie Schwierigkeiten haben werden, das Subjekt durch den Sucher zu sehen. Fokussieren Sie daher, nachdem Sie das Objektiv an der Kamera angesetzt haben, mit Offenblende auf das Subjekt, und drehen Sie dann vor dem Auslösen den Blendenring um die Schärfentiefe und Helligkeit einzustellen, die Sie möchten.

1. Halten Sie die MODE Taste gedrückt und drehen Sie das Rad, bis es auf M (Aufnahmebedingungen) gestellt ist. MODE + Einstellrad ► Einstellung M Modus (manuelle Aufnahme)

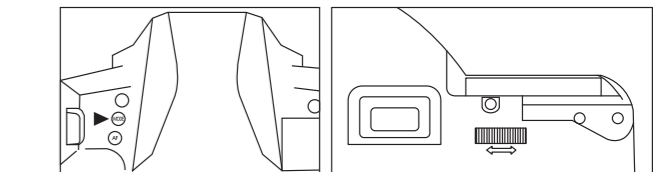

2. Halten Sie die AF Taste gedrückt und drehen Sie das Rad bis es auf MF (manueller Fokus) gestellt ist. AF + Einstellrad ► Einstellung MF (manueller Fokus)

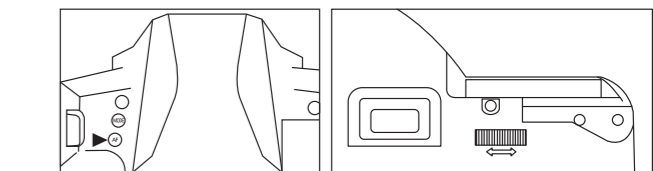

3. Passen Sie die Verschlusszeit an, indem Sie das Rad drehen um die passende Belichtungszeit für die Helligkeit zu erhalten.

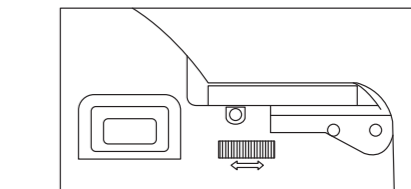

\* Bei manchen Four Thirds Kameras wird, wenn Sie im Kameramodus auf ‚A‘ sind und die Helligkeit mit dem Blendenring einstellen, die Belichtungszeit automatisch angepasst.

(Die Anweisung und Beschreibung basieren auf der Olympus E-3. Die Kameraeinstellungen sind je nach Modell unterschiedlich und können sich ändern wenn Funktionen hinzugefügt werden. Wenden Sie sich daher bitte an die Bedienungsanleitung Ihrer Kamera oder kontaktieren Sie den Hersteller Ihrer Kamera, um detaillierte Informationen zu erhalten.)

## 7. Technische Daten

Spezifikation	1:1,4 35mm AS UMC											
Max. Blendenöffnung	F1,4 ~ 22											
Anzahl Elemente	12 ELEMENTS IN 10 GROUPS (1 ASPHERICAL LENS)											
Fokussierbereich	0,3m(0,98ft)											
Filteranschluss	∅ 77mm											
Maximaler Durchmesser	∅ 83mm											
Mount	CANON EOS	NIKON AE	PENTAX K	SONY α	CANON M	FUJIFILM X	SAMSUNG NX	SONY E	FOUR-THIRDS	MICRO FOUR-THIRDS		
Bildwinkel	35mm	63.1°	63.1°	63.1°	63.1°	-	-	-	63.1°	-	-	
	APS-C	40.8°	43.2°	43.2°	43.2°	40.8°	43.2°	43.2°	43.2°	-	-	
	FOUR-THIRDS 4/3"	-	-	-	-	-	-	-	-	33.4°	33.4°	
Länge	111,5mm	109mm	110mm	111mm	137,4mm	137,8mm	130mm	137,5mm	116,8mm	136,3mm		
Gewicht	710g	690g	690g	700g	735g	780g	725g	735g	720g	730g		
Funktion	A / S / M / P mode(NIKON AE)											

## 8. Fehlerbehebung

<b>Störung</b>	Das Objektiv lässt sich nicht an der Kamera befestigen.
<b>Ursache</b>	Der Referenzpunkt des Objektivs ist nicht am kameraseitigen Referenzpunkt ausgerichtet.
<b>Behebung</b>	Richten Sie den Referenzpunkt des Objektivs am kameraseitigen Referenzpunkt aus.

<b>Störung</b>	Dynax Kamera löst nicht aus
<b>Ursache</b>	Auslösesperre ist eingeschaltet
<b>Behebung</b>	Deaktivieren sie an Ihrer Kamera die Auslösesperre.

<b>Störung</b>	Nikon Kamera löst nicht aus
<b>Ursache</b>	Im Display erschein EE, Kamera löst nicht aus.
<b>Behebung</b>	Stellen Sie den Blendenring am Objektiv auf 22. Die gewünschte Blendestärke kann an der Kamera eingestellt werden.

<b>Störung</b>	Das Objektiv lässt sich nicht von der Kamera lösen.
<b>Ursache</b>	Das Objektiv wurde zum Lösen in die falsche Richtung gedreht. Wenn Sie das Objektiv drehen, während Sie die Kamera festhalten, kann es zur Beschädigung des Objektivs kommen.
<b>Behebung</b>	Drücken Sie leicht auf die Kamerataste zur Objektivfreigabe, drehen Sie das Objektiv in der auf der Kamera angegebenen Richtung vorsichtig bis zu den Referenzpunkten zum Befestigen/Lösen und ziehen Sie das Objektiv von der Kamera ab.

<b>Störung</b>	Die Bildaufnahme ist zu dunkel.
<b>Ursache</b>	Fehlerhafte Fokussierung. Blendengeschwindigkeit zu gering oder Erschütterung der Kamera.
<b>Behebung</b>	Stellen Sie das Motiv durch Drehen des Fokusrings mit Hilfe der Leuchtanzeige in der Kamera oder aber per Sichtprüfung scharf, bis es klar und deutlich erkennbar ist. Drücken Sie dann auf den Auslöser. Nachdem Sie eine Blendengeschwindigkeit von mindestens 1/125 s ausgewählt haben, bringen Sie die Kamera in eine stabile Position und starten Sie die Bildaufnahme.

<b>Störung</b>	Die automatische Scharfstellung funktioniert nicht richtig.
<b>Ursache</b>	Das Objektiv ist nur für die manuelle Scharfstellung ausgelegt und verfügt über keine Autofokussierung.
<b>Behebung</b>	Drehen Sie zur Scharfstellung eines Motivs den entsprechenden Ring zur Scharfstellung.

<b>Störung</b>	Die Bildaufnahmen sind zu dunkel oder zu hell.
<b>Ursache</b>	Die Belichtung ist falsch eingestellt.
<b>Behebung</b>	Stellen Sie die Blendenöffnung mit Hilfe des entsprechenden Stellrings richtig ein.

<b>Störung</b>	Das Kamerablitzlicht löst nicht synchron mit der Kamera aus.
<b>Ursache</b>	Möglicherweise ist das Objektiv zur manuellen Scharfstellung nicht mit der Kamera kompatibel.
<b>Behebung</b>	Informationen dazu finden Sie in der Gebrauchsanweisung der Kamera.

<b>Störung</b>	Es ist keine Suchanzeige oder kein Display zu sehen.
<b>Ursache</b>	Das Objektiv verfügt nicht über elektronische Anschlüsse und kann daher auch nicht mit der Kamera kommunizieren.
<b>Behebung</b>	Dies beeinträchtigt die Bildaufnahme jedoch nicht.

<b>Störung</b>	Das Objektiv lässt sich nicht an anderen Kameras befestigen.
<b>Ursache</b>	Das Objektiv ist für eine bestimmte Anschlussart ausgelegt.
<b>Behebung</b>	Kaufen Sie sich zur Verwendung des Objektivs bitte eine entsprechende Kamera.

<b>Störung</b>	Sie möchten unseren 2X- oder 1.4X-Konverter befestigen.
<b>Ursache</b>	Unser Konverter ist ausschließlich für T-Anschlüsse (M42-Gewinde) ausgelegt. Er ist daher nicht mit dem Objektiv kompatibel.
<b>Behebung</b>	Sie können jeweils die Anschlusskonverter der entsprechenden Hersteller verwenden. Eine automatische Scharfstellung wird jedoch nicht möglich sein.

AS: Asphärische Linse (GAS: Glas Asphärisch, HAS: Hybrid Asphärisch)  
 UMC: Ultra Multi Coating (Ultra-Mehrfachvergütung)  
 ED: Extra-low dispersion  
 IF: Innenfokussierung

## 9. Pflege und Instandhaltung

Das Objektiv sollte bei Nichtgebrauch verschlossen bleiben. Zur Reinigung verwenden Sie ein Mikrofasertuch, um Kratzer zu vermeiden. Bei Nichtgebrauch bewahren Sie Ihr Objektiv an einem kühlen, trockenen Ort auf.

### Kennzeichnungen in dieser Gebrauchsanleitung

Kennzeichnung	Bedeutung
<b>⚠ WARNUNG</b>	Macht Sie auf eine gefährliche Situation aufmerksam, die eine <b>schwere</b> Verletzung oder den <b>Tod</b> nach sich ziehen kann, wenn sie nicht vermieden wird.
<b>⚠ VORSICHT</b>	Macht Sie auf eine gefährliche Situation aufmerksam, die eine <b>leichte</b> bis <b>mittelschwere</b> Verletzung nach sich ziehen kann, wenn sie nicht vermieden wird.

## 10. Wichtige Sicherheitsinformation

**⚠ WARNUNG**  
**Brandgefahr**  
 Legen Sie das Objektiv nie offen auf brennbare Flächen – Brandgefahr. Verschließen Sie es immer mit den entsprechenden Objektivdeckeln.

**⚠ WARNUNG**  
**Schädigung der Augen**  
 Sehen Sie mit dem Objektiv nicht in die direkte Sonne. Verletzungsgefahr für die Augen.

**⚠ VORSICHT**

- Bitte benutzen und lagern Sie dieses Produkt nicht in der Nähe von Geräten, die Hitze erzeugen, z.B. Heizgeräte, Thermoregulatoren, Öfen, etc.
- Bitte lagern Sie das Objektiv nicht an Plätzen mit starken Temperaturschwankungen.
- Berühren Sie die Oberfläche des Objektivs nicht mit den Händen und vermeiden Sie den Kontakt mit scharfen Gegenständen.
- Lassen Sie das Objektiv nicht fallen.

# MEMO

# MEMO

# MEMO

# MEMO